

Série AZN

- Ⓔ Aerotermos preparados para funcionamento com descarga de ar horizontal ou vertical;
- Ⓔ Funcionamento com água quente;
- Ⓔ Equipados com permutador de calor constituído por uma bateria de cobre e alhetas de alumínio;
- Ⓔ Ventilador helicoidal com motor monofásico 230 V 50 Hz 1N (IP 54) com grelha de segurança
- Ⓔ Envolvente em aço galvanizado pré-pintado



Modelo	Potência Útil (Kw)	Caudal nominal de Ar (Nm ³ /h)
AZN 12	13.3	1.750
AZN 13	17.3	1.550
AZN 22	17.7	2.450
AZN 23	23.8	2.300
AZN 32	22.0	2.800
AZN 33	28.5	2.550
AZN 42	27.4	3.600
AZN 43	35.4	3.400
AZN 52	31.9	3.950
AZN 53	42.7	3.900
AZN 62	39.1	5.200
AZN 63	52.4	4.900
AZN 72	47.4	6.700
AZN 73	63.0	6.200
AZN 82	67.7	8.500
AZN 83	87.8	7.700
AZN 92	88.8	12.550
AZN 93	114.9	10.900

Potências indicadas para as seguintes condições de referência:

Temp. água: 85-70°C

Temp. ar: 15°C

Humidade relativa: 50%

Ventilador na velocidade máxima

Série AZN (dimensões)

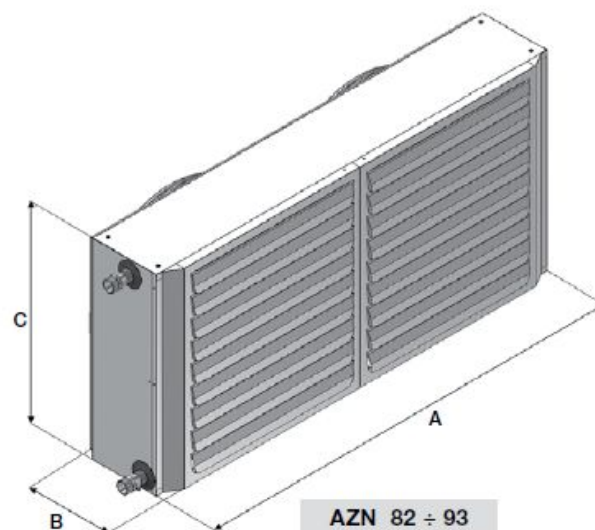
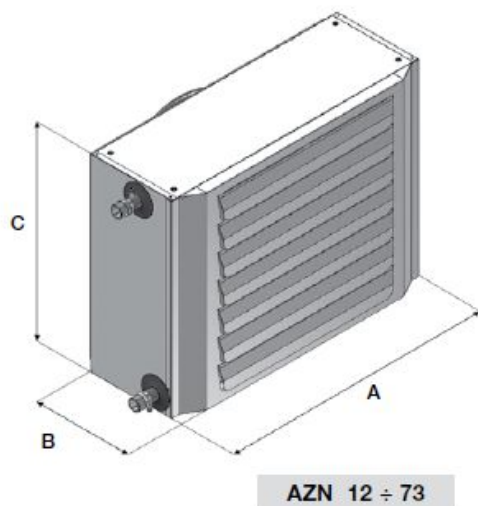

AZN 12 - 73

AZN 82 - 93

Modelo	Dimensões (mm)			Nº Ventiladores	Peso (Kg)
	A	B	C		
AZN 12	555	280	390	1	16/17
AZN 13	555	280	390	1	17/18
AZN 22	605	280	440	1	18/19
AZN 23	605	280	440	1	19/20
AZN 32	655	280	490	1	20/21
AZN 33	655	280	490	1	22/23
AZN 42	705	280	540	1	22/24
AZN 43	705	280	540	1	23/25
AZN 52	705	280	590	1	25/27
AZN 53	755	280	590	1	27/29
AZN 62	805	280	640	1	28/30
AZN 63	805	280	640	1	29/31
AZN 72	855	280	690	1	35/38
AZN 73	855	280	690	1	37/40
AZN 82	1.205	280	690	2	52/57
AZN 83	1.205	280	690	2	55/70
AZN 92	1.405	280	690	2	58/65
AZN 93	1.405	280	690	2	63/75

Série AZN (acessórios)

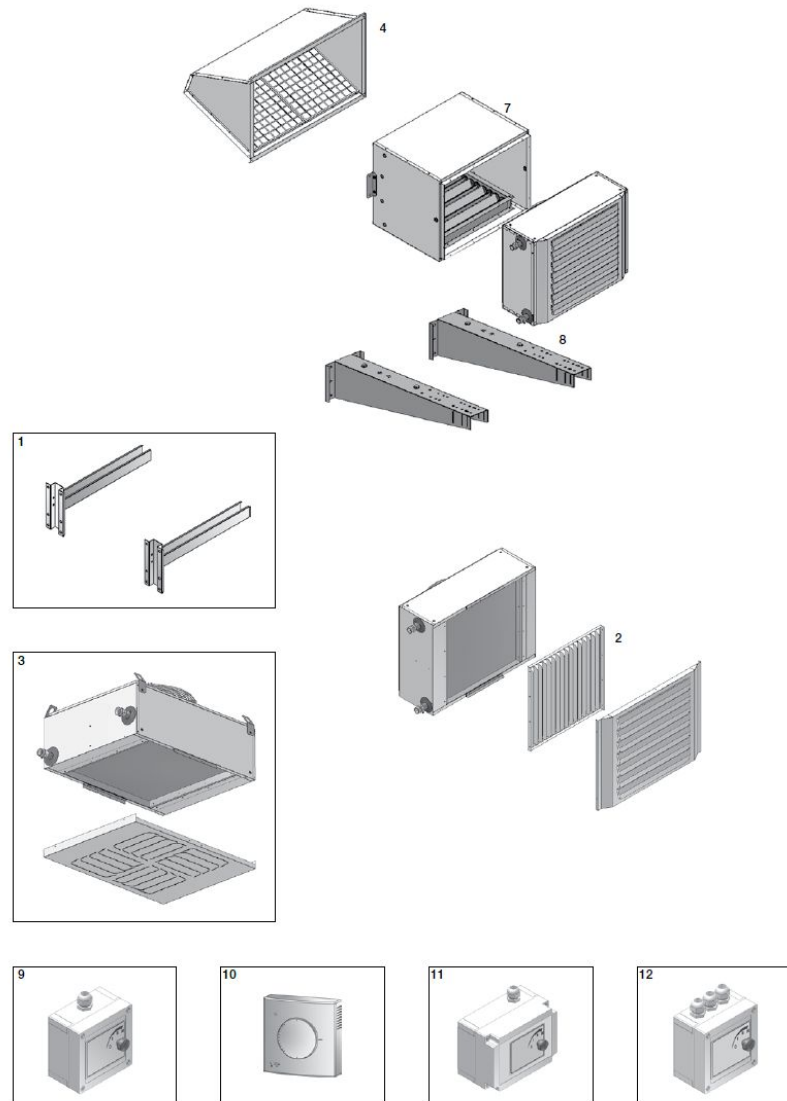

POS.	Descrição
1	Suportes
2	Kit alhetas verticais
3	Kit instalação de teto
4	Kit proteção anti-chuva
5	Filtro de ar
6	Suporte para filtro (entrada de ar externo)
7	Câmara de mistura
8	Suportes para câmara de mistura ou para filtro com entrada de ar ambiente
9	Variador de velocidade de 4 posições
10	Termostato ambiente
11	Comutador de velocidade
12	Quadro com comando de velocidade